

**Ferăstrău circular circular
1400W**



Instrucțiuni de utilizare

DESCRIEREA SIMBOLURILOR

Utilizarea simbolurilor în acest ghid are scopul de a vă atrage atenția asupra riscurilor posibile. Simbolurile de siguranță și notele explicative care le însoțesc trebuie să fie perfect înțelese. Numai avertismentele nu elimină riscurile și nu pot înlocui măsurile corecte de prevenire a accidentelor.



Acest simbol, care indică un loc de siguranță, indică un avertisment sau un pericol. Ignorarea acestui avertisment poate duce la un accident pentru dumneavoastră sau pentru alte persoane. Pentru a reduce riscul de rănire, incendiu sau electrocutare, respectați întotdeauna recomandările enumerate.



AVERTISMENT - Pentru a reduce riscul de rănire, utilizatorul trebuie să citească instrucțiunile de utilizare.

Vă rugăm să citiți secțiunea relevantă din acest Ghid al utilizatorului înainte de orice utilizare.



Simbolul Clasa II: acest aparat este proiectat cu dublă izolație. Nu este necesar să îl conectați la o priză electrică cu împământare.



Respectă standardele de siguranță aplicabile.



Reciclați materialele nedorite în loc să le aruncați. Toate aparatele și ambalajele ar trebui să fie sortate la un centru regional de reciclare pentru a fi tratate în mod ecologic.

AVERTISMENTE GENERALE DE SIGURANȚĂ PENTRU UNELTE



AVERTISMENT Citiți toate avertismentele de siguranță, instrucțiunile, ilustrațiile și datele tehnice furnizate cu această unealtă electrică.

Nerespectarea tuturor instrucțiunilor de mai jos poate duce la electrocutare, incendiu sau vătămări grave.

Păstrați toate avertismentele și instrucțiunile pentru referințe ulterioare.

Termenul "unelte electrice" din avertismente se referă la uneltele electrice alimentate de la rețea (cu cablu) sau de la baterii (fără cablu).

1. Siguranța spațiului de lucru

- a) Păstrați zona de lucru curată și bine luminată. Dezordinea sau întunericul pot duce la accidente.
- b) Nu utilizați scule electrice în atmosfere explozive, cum ar fi cele cu lichide, gaze sau praf inflamabile. Uneltele electrice produc scânteii care pot aprinde praful sau vaporii.
- c) Când lucrați cu unelte electrice, fiți atenți la copiii și la trecători. Distragerile vă pot face să pierdeți controlul.

2. Siguranța electrică

- a) Ștecherul sculelor electrice trebuie să se potrivească cu priza. Nu modificați niciodată fișa în vreun fel. Nu utilizați niciun adaptor cu uneltele electrice cu împământare. Ștecherii neajustați și prizele potrivite reduc riscul de electrocutare.
- b) Evitați contactul corpului cu suprafețele împământate, cum ar fi cuptoare, radiatoare, sobe și frigidere. În cazul în care corpul dumneavoastră este împământat, există un risc crescut de șoc electric.
- c) Nu expuneți uneltele electrice la ploaie sau umiditate. Apa care pătrunde în scula electrică crește riscul de electrocutare.
- d) Nu abuzați de cablu. Nu utilizați niciodată cablul de alimentare pentru a transporta, trage sau deconecta uneltele electrice. Protejați cablul de căldură, ulei, margini ascuțite sau piese în mișcare. Cablurile deteriorate sau încâlcite cresc riscul de electrocutare curent.

e) Dacă lucrați cu scule electrice în aer liber, utilizați un cablu prelungitor adecvat pentru utilizare în exterior. Utilizarea unui cablu adecvat pentru utilizare în exterior reduce riscul de electrocutare.

f) Dacă este necesar să folosiți scula electrică într-un mediu umed, utilizați un cablu protejat de un dispozitiv de curent rezidual (RCD). Utilizarea unui RCD reduce riscul de electrocutare.

NOTĂ: Termenul "dispozitiv de curent rezidual (RCD)" poate fi înlocuit cu "Întreprupător de circuit cu defect la sol (GFCI)" sau "Întreprupător de circuit cu curent de dispersie la pământ (ELCB)".

3. Siguranța personală

a) Fiți atenți, urmăriți ceea ce faceți și fiți atenți atunci când lucrați cu unelte electrice. Nu folosiți uneltele electrice dacă sunteți obosit sau în stare de ebrietate, alcool sau medicamente. Un moment de neatenție atunci când lucrați cu unelte electrice poate duce la vătămări corporale grave.

b) Purtați echipament de protecție personală. Purtați întotdeauna protecție pentru ochi. Echipamentul de protecție, cum ar fi masca de praf, pantofii de siguranță antiderapanți, cască de protecție sau protecția auditivă, utilizate în condiții adecvate, vor reduce riscul de vătămare corporală.

c) Evitați pornirea neintenționată. Asigurați-vă că întrerupătorul de alimentare este în poziția OFF înainte de a conecta la o sursă de alimentare și/sau la baterii, de a ridica sau de a transporta unealta. Transportarea unei scule electrice cu degetul pe întrerupător sau pornirea unei scule electrice care este pornită poate provoca un accident.

d) Scoateți cheia de reglare înainte de a porni scula electrică. O cheie atașată la partea rotativă a sculei electrice poate duce la vătămări corporale.

e) Mențineți o poziție și un echilibru adecvat în permanență. Acest lucru permite un control mai bun al sculei electrice în situații neprevăzute.

f) Îmbrăcați-vă corespunzător. Nu purtați haine largi sau bijuterii. Protejați părul și hainele de piesele în mișcare. Hainele largi, bijuteriile sau părul lung se pot prinde în piesele în mișcare.

g) În cazul în care există posibilități de conectare a dispozitivelor de extracție și de colectare a prafului, verificați dacă acestea sunt conectate și utilizate corect. Utilizarea dispozitivelor de colectare a prafului poate reduce riscurile asociate cu praful.

h) Nu vă lăsați influențați de utilizarea frecventă a instrumentelor pentru a ignora principiile siguranța instrumentelor. Acțiunile neglijente pot provoca leziuni grave într-o fracțiune de secundă.

4. Utilizarea și îngrijirea sculelor electrice

a) Nu împingeți uneltele electrice cu forța. Folosiți uneltele electrice potrivite pentru cerințele dumneavoastră. Uneltele electrice potrivite vor face treaba mai bine și mai sigur, în ritmul pentru care au fost proiectate.

b) Nu utilizați scula electrică decât dacă întrerupătorul de alimentare o pornește și o oprește. Orice unealtă electrică care nu poate fi acționată de întrerupător este periculoasă și trebuie reparată.

c) Înainte de reglarea, schimbarea accesoriilor sau depozitarea sculei, deconectați fișa de la sursa de alimentare și/sau scoateți bateria, dacă aceasta este detașabilă. Astfel de măsuri de precauție reduc riscul de pornire accidentală a sculei electrice.

d) Țineți uneltele electrice nefolosite la îndemâna copiilor și nu permiteți ca uneltele electrice să fie utilizate de persoane care nu sunt familiarizate cu acestea sau care nu cunosc aceste instrucțiuni. Uneltele electrice sunt periculoase în mâinile unor utilizatori neinstruiți.

e) Păstrați uneltele electrice și accesoriile în stare bună. Verificați dacă sunt dezaliniat sau prinderea pieselor în mișcare, ruperea pieselor și orice alte condiții care pot afecta funcționarea sculei electrice. Dacă scula electrică este deteriorată, reparați-o înainte de utilizare. Multe accidente sunt cauzate de uneltele electrice prost întreținute.

f) Păstrați uneltele de tăiere ascuțite și curate. Uneltele de tăiere întreținute corespunzător, cu muchii de tăiere ascuțite, sunt mai puțin predispuse la blocaje și mai ușor de manevrat.

g) Folosiți sculele electrice, accesoriile, accesoriile atașate etc. în conformitate cu aceste instrucțiuni, ținând cont de condițiile de lucru și de lucrările care urmează să fie efectuate. Utilizarea sculelor electrice în alte scopuri decât cele pentru care sunt destinate poate duce la o situație periculoasă.

h) Păstrați mânerul și suprafețele de prindere uscate, curate și lipsite de uleiuri și grăsimi.

Alunecos

mânerul și suprafețele de prindere nu permit manevrarea și controlul sigur al sculei în situații neprevăzute.

5. Serviciul

a) Solicitați repararea sculei electrice de către un reparator calificat care utilizează numai piese de schimb identice. Acest lucru va asigura menținerea siguranței sculei electrice.

INSTRUCȚIUNI DE SIGURANȚĂ SPECIFICE PENTRU FERĂSTRAIE

Proceduri de tăiere

- a) Pericol! Asigurați-vă că nu aveți mâinile deasupra zonei de tăiere și a pânzei de ferăstrău. Folosiți cealaltă mână pentru a apuca mânerul suplimentar sau capacul motorului. Dacă ambele mâini sunt folosite pentru a ține ferăstrăul, nu vă puteți răni pe lama de ferăstrău.
- b) Nu introduceți mâna sub piesa de lucru. Apărătoarea lamei nu vă poate proteja de lama aflată sub piesa de prelucrat.
- c) Reglați adâncimea de tăiere în funcție de grosimea piesei de prelucrat. Sub piesa de prelucrat trebuie să fie vizibilă mai puțin de înălțimea totală a dintelui.
- d) Nu țineți niciodată piesa de lucru care urmează să fie tăiată în mână sau în picior. Fixați masa de lucru pe o suprafață de lucru stabilă. Este important să fixați bine piesa de lucru pentru a minimiza pericol de contact corporal, de blocare a pânzei de ferăstrău sau de pierdere a controlului.
- e) Țineți uneltele electrice numai de suprafețele de prindere izolate dacă lucrați în așa fel încât unealta de tăiere poate atinge firele ascunse sau cablul însuși. Contactul cu instalațiile electrice conductoarele vor face ca și părțile metalice expuse ale sculei electrice să fie sub tensiune și pot provoca un șoc electric pentru operator.
- f) Folosiți întotdeauna o bară de ghidare sau un ghid cu muchii drepte atunci când efectuați tăieturi longitudinale. Acest lucru va crește precizia tăieturii și va reduce probabilitatea de blocare a pânzei de ferăstrău.
- g) Utilizați întotdeauna pânze de ferăstrău cu dimensiuni și forme corecte. Lamele care nu se potrivesc cu feroneria de montaj a ferăstrăului, acestea vor funcționa cu probleme și vor cauza pierderea controlului.
- h) Nu utilizați niciodată șaibe sau șuruburi deteriorate sau incorecte pentru pânza de ferăstrău. Șaibele și șuruburile pentru pânza de ferăstrău au fost dezvoltate special pentru ferăstrăul dvs. pentru a oferi performanțe optime și siguranță în exploatare.

INSTRUCȚIUNI SUPLIMENTARE DE SIGURANȚĂ PENTRU TOATE FERĂSTRAIELE

Cauze ale coliziunii în marșarier și instrucțiuni de siguranță relevante

-- Un recul este o reacție bruscă cauzată de o eroare, de o blocare sau de un blocaj incorect. alinierea pânzei de ferăstrău, care poate sări și cădea necontrolat din piesa de prelucrat în direcția de funcționare.

-- Dacă lama de ferăstrău se prinde sau se blochează în tăiere, lama nu se mai poate roti, iar forța motorului aruncă mașina înapoi în direcția operatorului;



-- În cazul în care lama de ferăstrău este răsucită sau nealiniată în timpul tăierii, dinții de pe marginea din spate a pânzei de ferăstrău se pot prinde de suprafața piesei de prelucrat, ceea ce face ca lama de ferăstrău să sară din tăietură și ferăstrăul să sară înapoi în direcția operatorului.

Repercusiunea este cauzată de utilizarea necorespunzătoare. Aceasta poate fi evitată prin luarea măsurilor de precauție corecte, după cum urmează.

a) Țineți ferăstrăul ferm în ambele mâini și plasați mâinile într-un loc unde acestea pot absorbi forța reculului. Așezați corpul în spatele pânzei de ferăstrău, niciodată în linie cu lama de ferăstrău. Dacă se produce reculul, lama ferăstrăului circular poate sări înapoi. Cu toate acestea, operatorul poate controla forțele de recul prin luarea unor măsuri de precauție adecvate.

b) Dacă lama ferăstrăului se blochează sau nu mai funcționează, opriți ferăstrăul și țineți-l fixat în piesa de prelucrat până când lama de ferăstrău se oprește complet. Nu încercați niciodată să scoateți ferăstrăul din piesa de lucru sau să îl trageți înapoi în timp ce lama ferăstrăului este încă în mișcare, deoarece acest lucru ar putea duce la recul. Investigați și luați măsuri corective pentru a elimina cauza legături de discuri.

c) Pentru a reporni un ferăstrău care se află încă în piesa de lucru, centrați lama de ferăstrău în tăietură și verificați dacă există dinți prinși oriunde în piesa de lucru. Dacă lama de ferăstrău este prinsă, aceasta poate sări din piesa de lucru sau poate provoca recul atunci când ferăstrăul este repornit.

d) Susțineți panourile sau plăcile mari pentru a reduce riscul de blocare a pânzei de ferăstrău și de recul. Panourile mari au tendința de a se îndoii sub propria greutate. Panourile trebuie susținute pe ambele părți, în apropierea tășului ferăstrăului și, de asemenea, la margine.

e) Nu utilizați lame de ferăstrău tocite sau deteriorate. Lamele de ferăstrău cu lame de ferăstrău tocite sau dinții nealiniați pot provoca o frecare excesivă, deoarece tăietura de ferăstrău este foarte îngustă, ceea ce poate cauza blocarea pânzei de ferăstrău și reculul.

f) Nivelele de blocare pentru reglarea adâncimii și a unghiului de tăiere trebuie să fie ferme și sigure înainte de tăiere. Dacă se modifică reglajul în timpul tăierii, lama de ferăstrău se poate bloca și poate provoca recul.

g) Aveți grijă sporită atunci când tăiați pereții existenți sau alte zone ascunse. Pânza de ferăstrău introdusă ar putea să se prindă de obiecte ascunse și să provoace recul.

Funcția de acoperire a lamei

a) Înainte de fiecare utilizare, verificați dacă capacul discului se închide corect. Nu utilizați ferăstrăul dacă capacul discului nu se mișcă liber și nu se închide imediat. Capacul discului nu este niciodată strâns nu se leagă în poziție deschisă.

Dacă ferăstrăul ar cădea accidental pe podea, protecția lamei s-ar putea îndoi. Asigurați-vă că apărătoarea lamei se mișcă liber și nu atinge lama ferăstrăului sau alte părți în orice unghi.

b) Verificați funcționarea arcului capacului discului. Dacă capacul și resortul nu funcționează corect, reparați aparatul înainte de a-l utiliza. Piese deteriorate, depunerile lipicioase sau acumularea de resturi poate face ca apărătoarea lamei să lucreze încet.

c) În cazul în care montați un cadru care nu este vertical, fixați placa de bază a ferăstrăului pentru a preveni mișcările laterale. Mișcarea laterală poate cauza blocarea pânzei de ferăstrău, provocând recul.

d) Nu lăsați ferăstrăul pe un banc de lucru sau pe podea dacă protecția lamei nu acoperă complet lama ferăstrăului. O pânză de ferăstrău neprotejată care se rotește va deplasa ferăstrăul în direcția opusă. Fiți atenți la timpul necesar pentru ca lama să se oprească atunci când întrerupătorul este eliberat.

Note suplimentare

- Nu folosiți niciun fel de discuri de rectificat.
- Folosiți numai pânze de ferăstrău cu diametre care corespund cu cele de pe eticheta ferăstrăului.



ATENȚIE

O parte din praful generat de șlefuirea, tăierea cu ferăstrăul, găurirea și alte activități de construcții conține substanțe chimice cunoscute ca fiind cancerigene, cu defecte congenitale sau cu alte efecte nocive asupra reproducerii. Câteva exemple de aceste substanțe chimice sunt:

- plumbul din vopselele pe bază de plumb,

- silice cristalină din cărămizi, ciment și alte produse de zidărie
- arsenic și crom din lemnul tratat chimic.

Riscul pe care vi-l prezintă aceste expuneri variază în funcție de frecvența cu care efectuați acest tip de muncă. Pentru a vă reduce expunerea la aceste substanțe chimice: lucrați într-un puț



zonă ventilată și cu echipament de siguranță aprobat, cum ar fi măștile de praf care sunt special concepute pentru a filtra particulele microscopice.

UTILIZARE INTENȚIONATĂ

Acest ferăstrău circular (denumit în continuare "echipamentul" sau "mașina") este proiectat pentru tăieri longitudinale, transversale și în adâncime în lemn masiv, plăci aglomerate, materiale plastice și materiale de construcție ușoare, cu suport rigid. Lucrul cu metale nu este permis. Această mașină poate fi utilizată cu șine de ghidare

- Exclusiv pentru tehnicile de tăiere descrise. Orice altă utilizare sau modificare a dispozitivului este considerată necorespunzătoare și implică riscul de rănire gravă. Nu este destinat utilizării comerciale.

DATE TEHNICE

Model	KD10195
Tensiune nominală	230 ~50Hz
Putere	1200W
Viteza de ralanti	2200-5200 min. ⁻¹
Dimensiunea discului	165mm
Max. adâncimea de tăiere	57 mm la 90°. unghiul de tăiere 46 mm la 45°. unghiul de tăiere Cu 5 mm mai puțin cu șine de ghidare
Declarația privind emisiile de zgomot	L _{pA} : 91dB(A) K=3dB(A)
	L _{wA} :102dB(A) K=3dB(A)
Valoarea emisiilor de vibrații	a _h =3,2 m/s ² K=1,5 m/s ²

INFORMAȚII PRIVIND ZGOMOTUL/VIBRAȚIILE

Valorile sonore măsurate, determinate în conformitate cu EN 62841.

Purtați protecție auditivă!

Valorile totale ale vibrațiilor (suma vectorială triaxială) determinate în conformitate cu EN 62841:

Nivelul de vibrații indicat în această fișă de informații a fost măsurat în conformitate cu testul standardizat prevăzut în EN 62841 și poate fi utilizat pentru a compara o unealtă cu alta.

Acesta poate fi utilizat pentru evaluarea preliminară a expunerii.

Nivelul declarat al emisiilor de vibrații reprezintă utilizarea principală a sculei. Cu toate acestea, dacă unealta este utilizată în scopuri diferite, cu accesorii diferite sau dacă este prost întreținută, emisiile de vibrații pot varia. Acest lucru poate crește semnificativ nivelul de expunere pe parcursul orelor de lucru.

Estimarea nivelului de expunere la vibrații ar trebui să ia în considerare, de asemenea, momentele în care unealta este oprită sau când aceasta este în funcțiune, dar nu lucrează efectiv. Acest lucru poate reduce semnificativ nivelul de expunerea pe durata orelor de lucru.

Determinați alte măsuri de siguranță pentru a proteja operatorul de efectele vibrațiilor, cum ar fi: întreținerea uneltelor și a accesoriilor, menținerea mâinilor calde, organizarea modelelor de lucru.

Pro-Tech
shop

DESCRIZIONE

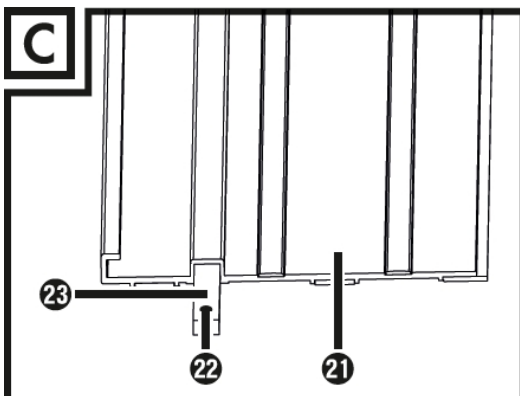
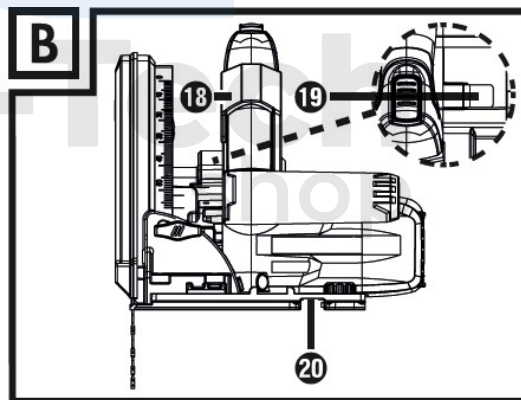
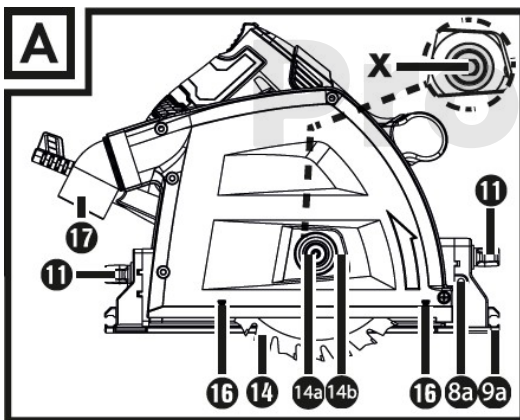
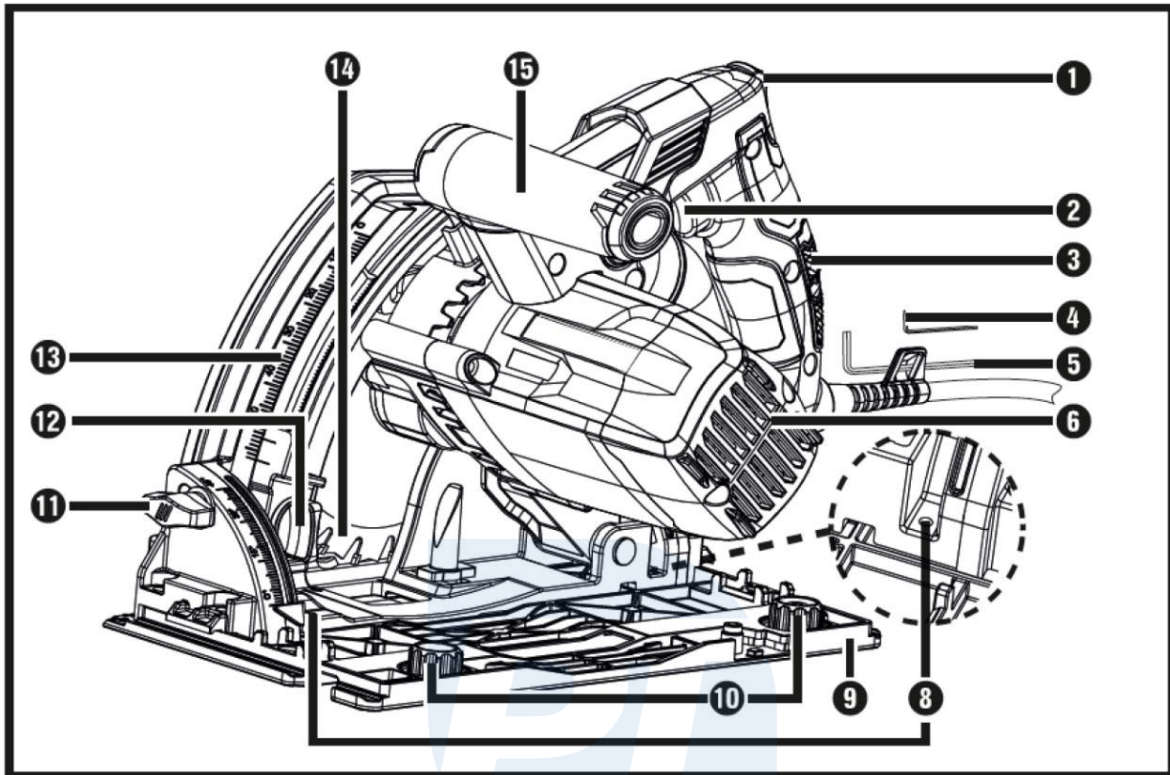

1. Blocarea securității	2. Comutator
3. Mâner	4. Cheie hexagonală (mică)
5. Cheie hexagonală (mare)	6. Unitatea motorului
8. Șuruburi de reglare fină pentru unghiul de tăiere de 0°.	8a. Șurub cu șurub fin setare pentru unghi de tăiere de 45°.
9. Placa de bază	9a. Mărcile pentru linia de tăiere
10. Șurub excentric (2 x)	11. Roata de reglare de pe reglarea unghiului de tăiere (2 x)
12. Reglarea adâncimii de tăiere	13. Scară de adâncime de tăiere
14. Pânza de ferăstrău	14a. Șurub de prindere/șaiabă plată
14b. Decupajul panoului	15. Mâner suplimentar
16. Marcarea lățimii de tăiere	17. Ejector de așchii (pivotant)
18. Pârghie de prindere pentru schimbarea lamelor de ferăstrău	19. Oprirea fusului
20. Canelură pentru șine de ghidare	21. Șină de ghidare (nu este inclusă)
22. Șuruburi de prindere (nu sunt incluse pachete)	23. Conector (nu este inclus pachete)

TRANSPORT

Montarea/înlocuirea pânzei de ferăstrău

Scoateți întotdeauna ștecherul din priză înainte de a lucra la aparat.

1. Activați dispozitivul de blocare de siguranță (1) și împingeți unitatea motorului (6) înainte.
2. Deschideți maneta de strângere (18). Eliberați dispozitivul de siguranță (1). Unitatea motorului se fixează cu un clic în poziție.
3. Șurubul de strângere/șaiaba de fixare (14a) se află acum în poziția (14b).
4. Apăsați butonul de blocare a axului (19) și deschideți șurubul de prindere/șaiaba de

fixare (14a) cu ajutorul cheii hexagonale.



5. Îndepărtați lama de ferăstrău (14).
6. Montarea pânzei de ferăstrău (14) se efectuează în ordine inversă.



Sensul de rotație al pânzei de ferăstrău și al mașinii trebuie să coincidă.

Conectarea echipamentului de extracție a rumegușului

1. Dacă este necesar, conectați adaptorul de aspirare a prafului (7) la ejectorul de așchii (17).
2. Conectați un dispozitiv aprobat de aspirare a prafului și a așchiilor.

Verificați funcționalitatea capacului discului

NOTĂ

Așezați placa de bază pentru această operațiune pe marginea unei suprafețe stabile, astfel încât lama de ferăstrău (14) să poată fi pliată în jos.

1. Porniți ferăstrăul circular.
2. Verificați dacă lama de ferăstrău se freacă de apărătoarea lamei și se deplasează automat înapoi în poziția de pornire.

Pornirea și oprirea

Porniți:

1. Împingeți piedica de siguranță (1) în sus și mențineți-o în această poziție.
2. Apăsați comutatorul ON/OFF (2). Odată ce ferăstrăul este în funcțiune, puteți debloca dispozitivul de blocare de siguranță (1).

Închidere:

1. Eliberați comutatorul PORNIT/OPRIT (2).

Reglarea adâncimii de tăiere (adâncimea de plonjare)

Slăbiți șurubul de reglare a adâncimii de tăiere (12) și glisați opritorul până la adâncimea de tăiere dorită pe scara de adâncime de tăiere (13):

-- fără șină de ghidare, a se vedea marcajul A.

-- cu șină de ghidare, a se vedea marcajul B.

Strângeți șurubul de reglare a adâncimii de tăiere (12). NOTĂ

Reglați adâncimea de tăiere în funcție de grosimea piesei de prelucrat. Sub piesa de prelucrat trebuie să fie vizibilă mai puțin de înălțimea totală a dintelui.

Reglarea unghiului de tăiere (unghiul de tăiere înclinat)

1. Eliberați ambele roțițe de reglare a unghiului de tăiere.
2. Înclinați motorul la unghiul de tăiere dorit.
3. Strângeți din nou roțile de reglare.

NOTĂ

Dacă ați setat setarea unghiului de tăiere la 0° sau 45°, puteți utiliza șuruburile de reglare fină (8) și (8a) pentru a face reglajul fin dorit.

Observați linia de tăiere

1. Semnele liniei de tăiere 0a/0° sunt presate în placa de bază.
2. Aliniați instrumentul în funcție de marcajele corespunzătoare ale liniei de tăiere de 0° sau 45° (9a), în funcție de setați unghiul de tăiere.
3. Suprafețele înclinate sunt punctele de referință în continuare.



Conectarea șinelor de ghidare

Șinele de ghidare (21) vă ajută la tăieri drepte.

1. Pentru a conecta 2 șine de ghidare, împingeți conectorul (23) în canelura șinelor de ghidare.
2. Strângeți știfturile filetate (22) cu ajutorul cheii hexagonale furnizate.

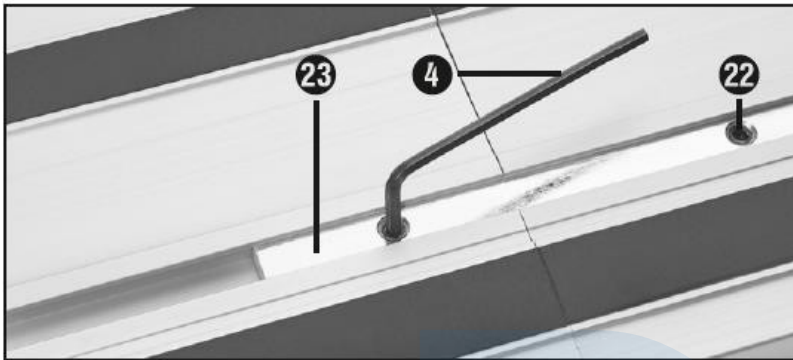

NOTĂ

Șinele de ghidare (21) au o protecție împotriva așchiilor (marginile de cauciuc negru). Apărătoarea de așchii trebuie tăiată înainte de prima tăiere. Așezați șina de ghidare pe piesa de prelucrat. Reglați adâncimea de tăiere la aproximativ 10 mm. Porniți ferăstrăul circular și împingeți-l ușor și uniform în direcția de tăiere.

Șuruburi concentrice

Șuruburile excentrice (10) sunt concepute pentru a regla așezarea plăcii de bază (9) pe șina de ghidare (21).

Strângeți șuruburile excentrice (10) pentru a reduce spațiul liber dintre ferăstrăul circular și șinele de ghidare (21).

Tăiere (fără șină de ghidare)

Tăierea la unghiuri drepte

1. Prindeți ferm mașina cu ambele mâini de mânerul (3) și (15).
2. Porniți aparatul așa cum este descris în secțiunea "Pornirea și oprirea".
3. Așezați mașina cu partea din față a plăcii de bază (9) pe piesa de lucru.
4. Înclinați motorul în jos și fierăstrăul înainte cu o presiune ușoară - niciodată înapoi.

Unghiuri de tăiere de până la 45°.

1. Reglați unghiul de tăiere și linia de tăiere conform descrierii.
2. Prindeți ferm aparatul cu ambele mâini de mânerle (3) și (15).
3. Porniți aparatul în conformitate cu instrucțiunile din secțiunea "Oprire și pornire". Așezați aparatul cu partea din față a plăcii de bază (9) pe piesa de lucru.
4. Înclinați motorul în jos și fierăstrăul înainte cu o presiune ușoară - niciodată înapoi.

Tăieturi de imersiune

1. În cazul unei "tăieturi înfundate" care nu este la un unghi vertical, fixați placa de bază a fierăstrăului pentru a preveni mișcarea laterală. Mișcarea laterală poate bloca lama de fierăstrău și poate cauza recul.
2. Setați adâncimea de tăiere dorită, așa cum este descris mai sus.
3. Așezați mașina pe piesa de lucru.
4. Evitați reculul și așezați muchia din spate pe opritor (conform instrucțiunilor din capitolul "Imersiune cu ajutorul șinei de ghidare").
5. Porniți aparatul așa cum este descris în secțiunea "Pornirea și oprirea".
6. Prindeți ferm mașina cu ambele mâini de mânerle (3) și (15) și rotiți-o.

NOTĂ

Marcajul lățimii de tăiere (16) de pe partea laterală a capacului lamei indică punctul de tăiere din față și din spate la o adâncime maximă de tăiere de 165 mm. Acest lucru este valabil atât pentru tăierile prin plonjare cu bară de ghidare (21), cât și pentru tăierile prin plonjare fără bară de ghidare (21).

Fierăstrău (cu șină de ghidare)

Fierăstrău dreptunghiular cu bară de ghidare

1. Introduceți șina de ghidare (21) cu elementul din cauciuc spumant pe piesa de lucru.
2. Introduceți instrumentul cu canelura (20) pe șina de ghidare (21).
3. Porniți aparatul așa cum este descris în secțiunea "Pornirea și oprirea".
4. Prindeți ferm mașina cu ambele mâini de mânerle (3) și (15) și rotiți-o.

Unghiuri de tăiere de până la 45°.

1. Aplicați șina de ghidare (21) pe piesa de lucru cu ajutorul spumei de cauciuc.
2. Introduceți instrumentul cu canelura (20) pe șina de ghidare (21).
3. Reglați unghiul de tăiere și linia de tăiere conform descrierii.
4. Țineți ferm mașina de mânerle (3) și (15) cu ambele mâini.
5. Porniți aparatul așa cum este descris în secțiunea "Pornirea și oprirea". Așezați aparatul cu partea din față a plăcii de bază (9) pe piesa de lucru.
6. Înclinați motorul în jos și fierăstrăul înainte cu o ușoară presiune - niciodată înapoi.

Tăiere în adâncime cu bară de ghidare

1. Introduceți șina de ghidare (21) cu elementul din cauciuc spumant pe piesa de lucru.
2. Introduceți instrumentul cu canelura (20) pe șina de ghidare (21).
3. Setați adâncimea de tăiere dorită, așa cum este descris mai sus.
4. Așezați marginea din spate (dacă este posibil) pe opritor.
5. Porniți aparatul așa cum este descris în secțiunea "Pornirea și oprirea".
6. Prindeți ferm mașina cu ambele mâini de mânerle (3) și (15) și rotiți-

o. NOTĂ

Marcajul lățimii de tăiere de pe partea laterală a capacului lamei indică punctul de tăiere din față și din spate de 165 mm.

a roții de tăiere la adâncimea maximă de tăiere. Acest lucru este valabil atât pentru tăierile înfundate cu bară de ghidare, cât și pentru tăierile înfundate fără bară de ghidare.

Alte aplicații nu sunt permise.

ÎNTREȚINERE

AVERTISMENT! PERICOL DE RĂNIRE! Înainte de a începe orice lucrare asupra dispozitivului, opriți-l și scoateți ștecherul din priză.

1. Aparatul trebuie păstrat întotdeauna curat, uscat și fără ulei sau grăsime.
2. Utilizați o cârpă moale și uscată pentru a curăța capacul.

Layout

Ambalajul este fabricat din material ecologic și poate fi eliminat la o instalație locală de reciclare.

Nu aruncați uneltele electrice la gunoiul menajer normal!

